



OBCHODNÍ PODMÍNKY
KOVAP Náchod, s.r.o.
Se sídlem Doly 180, 549 22 Nový Hrádek
IČO 150 46 575, DIČ CZ 150 46 575

zapsané v obchodním rejstříku vedeném u Krajského soudu v Hradci Králové, oddíl C, vložka 30009
pro prodej zboží prostřednictvím on-line obchodu umístěného na internetové adrese
<https://eshop.kovap.cz/>

Úvodní ustanovení

Tyto všeobecné obchodní podmínky (dále jen „**obchodní podmínky**“) obchodní společnosti KOVAP Náchod, s.r.o., se sídlem Doly 180, 549 22 Nový Hrádek, identifikační číslo: 150 46 575, zapsané v obchodním rejstříku vedeném u Krajského soudu v Hradci Králové, oddíl C, vložka 30009 (dále jen „**prodávající**“) upravují v souladu s ustanovením § 1751 odst. 1 zákona č. 89/2012 Sb., občanský zákoník (dále jen „**občanský zákoník**“) vzájemná práva a povinnosti smluvních stran vzniklé v souvislosti nebo na základě kupní smlouvy (dále jen „**kupní smlouva**“) uzavírané mezi prodávajícím a jinou fyzickou osobou (dále jen „**kupující**“) prostřednictvím internetového obchodu prodávajícího. Internetový obchod je prodávajícím provozován na webové stránce umístěné na internetové adrese eshop.kovap.cz (dále jen „**webová stránka**“), a to prostřednictvím rozhraní webové stránky (dále jen „**webové rozhraní obchodu**“).

Ustanovení odchylná od obchodních podmínek je možné sjednat v kupní smlouvě. Odchylná ujednání v kupní smlouvě mají přednost před ustanoveními obchodních podmínek.

Ustanovení obchodních podmínek jsou nedílnou součástí kupní smlouvy. Kupní smlouva a obchodní podmínky jsou vyhotoveny v českém jazyce. Kupní smlouvu lze uzavřít v českém jazyce.

Znění obchodních podmínek může prodávající měnit či doplňovat. Tímto ustanovením nejsou dotčena práva a povinnosti vzniklá po dobu účinnosti předchozího znění obchodních podmínek.

1. UŽIVATELSKÝ ÚČET

- 1.1. Na základě registrace kupujícího provedené na webové stránce může kupující přistupovat do svého uživatelského rozhraní. Ze svého uživatelského rozhraní může kupující provádět objednávání zboží (dále jen „**uživatelský účet**“). V případě, že to webové rozhraní obchodu umožňuje, může kupující provádět objednávání zboží též bez registrace přímo z webového rozhraní obchodu.
- 1.2. Při registraci na webové stránce a při objednávání zboží je kupující povinen uvádět správně a pravdivě všechny údaje. Údaje uvedené v uživatelském účtu je kupující při jakékoliv jejich změně povinen aktualizovat. Údaje uvedené kupujícím v uživatelském účtu a při objednávání zboží jsou prodávajícím považovány za správné.
- 1.3. Přístup k uživatelskému účtu je zabezpečen uživatelským jménem a heslem. Kupující je povinen zachovávat mlčenlivost ohledně informací nezbytných k přístupu do jeho uživatelského účtu.
- 1.4. Kupující není oprávněn umožnit využívání uživatelského účtu třetím osobám.
- 1.5. Proávající může zrušit uživatelský účet, a to zejména v případě, kdy kupující svůj uživatelský účet déle než 5 let nevyužívá, či v případě, kdy kupující poruší své povinnosti z kupní smlouvy (včetně obchodních podmínek).
- 1.6. Kupující bere na vědomí, že uživatelský účet nemusí být dostupný nepřetržitě, a to zejména s ohledem na nutnou údržbu hardwarového a softwarového vybavení prodávajícího, popř. nutnou údržbu hardwarového a softwarového vybavení třetích osob.

2. UZAVŘENÍ KUPNÍ SMLOUVY

- 2.1. Veškerá prezentace zboží umístěná ve webovém rozhraní obchodu je informativního charakteru a prodávající není povinen uzavřít kupní smlouvu ohledně tohoto zboží. Ustanovení § 1732 odst. 2 občanského zákoníku se nepoužije.
- 2.2. Webové rozhraní obchodu obsahuje informace o zboží, a to včetně uvedení cen jednotlivého zboží. Ceny zboží jsou uvedeny včetně daně z přidané hodnoty a všech souvisejících poplatků. Ceny zboží zůstávají v platnosti po dobu, kdy jsou zobrazovány ve webovém rozhraní obchodu. Tímto ustanovením není omezena možnost prodávajícího uzavřít kupní smlouvu za individuálně sjednaných podmínek.
- 2.3. Webové rozhraní obchodu obsahuje také informace o nákladech spojených s balením a dodáním zboží. Informace o nákladech spojených s balením a dodáním zboží uvedené ve webovém rozhraní obchodu platí pouze v případech, kdy je zboží doručováno v rámci území České republiky. V případě, kdy prodávající nabízí dopravu zboží zdarma, je předpokladem vzniku práva na bezplatnou dopravu zboží na straně kupujícího zaplacení minimální celkové kupní ceny dopravovaného zboží ve výši stanovené ve webovém rozhraní obchodu. V případě, kdy dojde k částečnému odstoupení od kupní smlouvy kupujícím a celková kupní cena zboží, u kterého nedošlo k odstoupení od smlouvy kupujícím, nedosahuje minimální výše, jež je potřebná pro vznik práva na dopravu zboží zdarma podle předchozí věty, právo kupujícího na dopravu zboží zdarma zaniká a kupující je povinen dopravu zboží prodávajícímu uhradit.
- 2.4. Pro objednání zboží vyplní kupující objednávkový formulář ve webovém rozhraní obchodu. Objednávkový formulář obsahuje zejména informace o:
 - 2.4.1. objednávaném zboží (objednávané zboží „vloží“ kupující do elektronického nákupního košíku webového rozhraní obchodu),
 - 2.4.2. způsobu úhrady kupní ceny zboží, údaje o požadovaném způsobu doručení objednávaného zboží,
 - 2.4.3. informace o nákladech spojených s dodáním zboží (dále společně jen jako „objednávka“).
- 2.5. Před zasláním objednávky prodávajícímu je kupujícímu umožněno zkontrolovat a měnit údaje, které do objednávky kupující vložil, a to i s ohledem na možnost kupujícího zjišťovat a opravovat chyby vzniklé při zadávání dat do objednávky. Objednávku odešle kupující prodávajícímu kliknutím na tlačítko „OBJEDNÁVKA ZAVAZUJÍCÍ K PLATBĚ“. Údaje uvedené v objednávce jsou prodávajícím považovány za správné. Prodávající neprodleně po obdržení objednávky toto obdržení kupujícímu potvrdí elektronickou poštou, a to na adresu elektronické pošty kupujícího uvedenou v uživatelském účtu či v objednávce (dále jen „**elektronická adresa kupujícího**“).
- 2.6. Prodávající je vždy oprávněn v závislosti na charakteru objednávky (množství zboží, výše kupní ceny, předpokládané náklady na dopravu) požádat kupujícího o dodatečné potvrzení objednávky (například písemně či telefonicky).
- 2.7. Smluvní vztah mezi prodávajícím a kupujícím vzniká doručením přijetí objednávky (akceptací), jež je prodávajícím zasláno kupujícímu elektronickou poštou, a to na adresu elektronické pošty kupujícího.
- 2.8. Kupující souhlasí s použitím komunikačních prostředků na dálku při uzavírání kupní smlouvy. Náklady vzniklé kupujícímu při použití komunikačních prostředků na dálku v souvislosti s uzavřením kupní smlouvy (náklady na internetové připojení, náklady na telefonní hovory) si hradí kupující sám, přičemž tyto náklady se neliší od základní sazby.

3. CENA ZBOŽÍ A PLATEBNÍ PODMÍNKY

- 3.1. Cenu zboží a případné náklady spojené s dodáním zboží dle kupní smlouvy může kupující uhradit prodávajícímu způsoby, které jsou aktuálně nabízeny ve webovém rozhraní obchodu, zejména:
- v hotovosti na dobírku v místě určeném kupujícím v objednávce;
 - bezhotovostně platební kartou;
 - bezhotovostně převodem na účet prodávajícího č. 4610551/5500 vedený u společnosti Raiffeisenbank a.s. (dále jen „účet prodávajícího“);
- 3.2. Společně s kupní cenou je kupující povinen zaplatit prodávajícímu také náklady spojené s balením a dodáním zboží ve smluvené výši. Není-li uvedeno výslovně jinak, rozumí se dále kupní cenou i náklady spojené s dodáním zboží.
- 3.3. Prodávající nepožaduje od kupujícího zálohu či jinou obdobnou platbu. Tímto není dotčeno ustanovení čl. 3.6 obchodních podmínek ohledně povinnosti uhradit kupní cenu zboží předem.
- 3.4. V případě platby v hotovosti či v případě platby na dobírku je kupní cena splatná při převzetí zboží. V případě bezhotovostní platby musí být objednávka uhrazena ihned po odeslání objednávky.
- 3.5. V případě bezhotovostní platby je kupující povinen uhrazovat kupní cenu zboží společně s uvedením variabilního symbolu platby. V případě bezhotovostní platby je závazek kupujícího uhradit kupní cenu splněn okamžikem připsání příslušné částky na účet prodávajícího.
- 3.6. Prodávající je oprávněn, zejména v případě, že ze strany kupujícího nedojde k dodatečnému potvrzení objednávky, požadovat uhrazení celé kupní ceny ještě před odesláním zboží kupujícímu. Ustanovení § 2119 odst. 1 občanského zákoníku se nepoužije.
- 3.7. Případné slevy z ceny zboží poskytnuté prodávajícím kupujícímu nelze vzájemně kombinovat.
- 3.8. Je-li to v obchodním styku obvyklé nebo je-li tak stanoveno obecně závaznými právními předpisy, vystaví prodávající ohledně plateb prováděných na základě kupní smlouvy kupujícímu daňový doklad – fakturu. Prodávající je plátcem daně z přidané hodnoty. Daňový doklad – fakturu vystaví prodávající kupujícímu po uhrazení ceny zboží a zašle jej v elektronické podobě na elektronickou adresu kupujícího.

4. Odstoupení od kupní smlouvy

- 4.1. Kupující bere na vědomí, že dle ustanovení § 1837 občanského zákoníku, nelze mimo jiné odstoupit od kupní smlouvy o dodávce zboží, které bylo upraveno podle přání kupujícího nebo pro jeho osobu, od kupní smlouvy o dodávce zboží, které podléhá rychlé zkáze, jakož i zboží, které bylo po dodání nenávratně smíseno s jiným zbožím, od kupní smlouvy o dodávce zboží v uzavřeném obalu, které spotřebitel z obalu vyňal a z hygienických důvodů jej není možné vrátit a od kupní smlouvy o dodávce zvukové nebo obrazové nahrávky nebo počítačového programu, pokud porušil jejich původní obal.
- 4.2. Nejedná-li se o případ uvedený v čl. 4.1 obchodních podmínek či o jiný případ, kdy nelze od kupní smlouvy odstoupit, má kupující v souladu s ustanovením § 1829 odst. 1 občanského zákoníku právo od kupní smlouvy odstoupit, a to do čtrnácti (14) dnů od převzetí zboží, přičemž v případě, že předmětem kupní smlouvy je několik druhů zboží nebo dodání několika částí, běží tato lhůta ode dne převzetí poslední dodávky zboží. Odstoupení od kupní smlouvy musí být prodávajícímu odesláno ve lhůtě uvedené v předchozí větě. Pro odstoupení od kupní smlouvy může kupující využít vzorový formulář poskytovaný prodávajícím, jenž tvoří přílohu obchodních podmínek. Odstoupení od kupní smlouvy může kupující zasílat mimo jiné na adresu provozovny prodávajícího či na adresu elektronické pošty prodávajícího info@kovap.cz.

- 4.3. V případě odstoupení od kupní smlouvy dle čl. 4.2 obchodních podmínek se kupní smlouva od počátku ruší. Zboží musí být prodávajícímu vráceno do čtrnácti (14) dnů od odstoupení od smlouvy prodávajícímu. Odstoupí-li kupující od kupní smlouvy, nese kupující náklady spojené s navrácením zboží prodávajícímu, a to i v tom případě, kdy zboží nemůže být vráceno pro svou povahu obvyklou poštovní cestou.
- 4.4. V případě odstoupení od smlouvy dle čl. 4.2 obchodních podmínek vrátí prodávající peněžní prostředky přijaté od kupujícího do čtrnácti (14) dnů od odstoupení od kupní smlouvy kupujícím, a to stejným způsobem, jakým je prodávající od kupujícího přijal. Prodávající je taktéž oprávněn vrátit plnění poskytnuté kupujícím již při vrácení zboží kupujícím či jiným způsobem, pokud s tím kupující bude souhlasit a nevzniknou tím kupujícímu další náklady. Odstoupí-li kupující od kupní smlouvy, prodávající není povinen vrátit přijaté peněžní prostředky kupujícímu dříve, než mu kupující zboží vrátí nebo prokáže, že zboží prodávajícímu odeslal.
- 4.5. Nárok na úhradu škody vzniklé na zboží je prodávající oprávněn jednostranně započíst proti nároku kupujícího na vrácení kupní ceny.
- 4.6. V případech, kdy má kupující v souladu s ustanovením § 1829 odst. 1 občanského zákoníku právo od kupní smlouvy odstoupit, je prodávající také oprávněn kdykoliv od kupní smlouvy odstoupit, a to až do doby převzetí zboží kupujícím. V takovém případě vrátí prodávající kupujícímu kupní cenu bez zbytečného odkladu, a to bezhotovostně na účet určený kupujícím.
- 4.7. Je-li společně se zbožím poskytnut kupujícímu dárek, je darovací smlouva mezi prodávajícím a kupujícím uzavřena s rozvazovací podmínkou, že dojde-li k odstoupení od kupní smlouvy kupujícím, pozbývá darovací smlouva ohledně takového darku účinnosti a kupující je povinen spolu se zbožím prodávajícímu vrátit i poskytnutý dárek.

5. PŘEPRAVA A DODÁNÍ ZBOŽÍ

- 5.1. V případě, že je způsob dopravy smluven na základě zvláštního požadavku kupujícího, nese kupující riziko a případné dodatečné náklady spojené s tímto způsobem dopravy.
- 5.2. Je-li prodávající podle kupní smlouvy povinen dodat zboží na místo určené kupujícím v objednávce, je kupující povinen převzít zboží při dodání.
- 5.3. Při převzetí zboží od přepravce je kupující povinen zkontrolovat neporušenost obalů zboží a v případě jakýchkoliv závad toto neprodleně oznámit přepravci. V případě shledání porušení obalu svědčícího o neoprávněném vniknutí do zásilky nemusí kupující zásilku od přepravce převzít.
- 5.4. Další práva a povinnosti stran při přepravě zboží mohou upravit zvláštní dodací podmínky prodávajícího, jsou-li prodávajícím vydány.

6. PRÁVA Z VADNÉHO PLNĚNÍ

- 6.1. Práva a povinnosti smluvních stran ohledně práv z vadného plnění se řídí příslušnými obecně závaznými právními předpisy (zejména ustanoveními § 1914 až 1925, § 2099 až 2117 a § 2161 až § 2174b občanského zákoníku a zákonem č. 634/1992 Sb., o ochraně spotřebitele, ve znění pozdějších předpisů).
- 6.2. Prodávající odpovídá kupujícímu, že věc při převzetí nemá vady. Zejména prodávající odpovídá kupujícímu, že věc:
 - 6.2.1. odpovídá ujednanému popisu, druhu a množství, jakož i jakosti, funkčnosti, kompatibilitě, interoperabilitě a jiným ujednaným vlastnostem,

- 6.2.2. je vhodná k účelu, pro který ji kupující požaduje a s nímž prodávající souhlasil, a
- 6.2.3. je dodána s ujednaným příslušenstvím a pokyny k použití, včetně návodu k montáži nebo instalaci.
- 6.3. Proávající odpovídá kupujícímu, že vedle ujednaných vlastností:
- 6.3.1. je věc vhodná k účelu, k němuž se věc tohoto druhu obvykle používá, i s ohledem na práva třetích osob, právní předpisy, technické normy nebo kodexy chování daného odvětví, není-li technických norem,
- 6.3.2. věc množstvím, jakostí a dalšími vlastnostmi, včetně životnosti, funkčnosti, kompatibility a bezpečnosti, odpovídá obvyklým vlastnostem věcí téhož druhu, které může kupující rozumně očekávat, i s ohledem na veřejná prohlášení učiněná prodávajícím nebo jinou osobou v témže smluvním řetězci, zejména reklamou nebo označením, ledaže prodávající prokáže, že si ho nebyl vědom nebo že bylo v době uzavření kupní smlouvy upraveno alespoň srovnatelným způsobem, jakým bylo učiněno, anebo že na rozhodnutí o koupi nemohlo mít vliv,
- 6.3.3. je věc dodána s příslušenstvím, včetně obalu, návodu k montáži a jiných pokynů k použití, které může kupující rozumně očekávat, a
- 6.3.4. věc odpovídá jakostí nebo provedením vzorku nebo předloze, které prodávající kupujícímu poskytl před uzavřením kupní smlouvy.
- 6.4. Ustanovení čl. 6.3 obchodních podmínek se nepoužije v případě, že prodávající kupujícího před uzavřením kupní smlouvy zvláště upozornil, že se některá vlastnost věci liší a kupující s tím při uzavírání kupní smlouvy výslovně souhlasil.
- 6.5. Proávající odpovídá kupujícímu také za vadu způsobenou nesprávnou montáží nebo instalací, která byla podle kupní smlouvy provedena prodávajícím nebo na jeho odpovědnost. To platí i v případě, že byla montáž nebo instalace provedena kupujícím a vada nastala v důsledku nedostatku v návodu, který k ní poskytl prodávající.
- 6.6. Projeví-li se vada v průběhu jednoho roku od převzetí, má se za to, že věc byla vadná již při převzetí, ledaže to povaha věci nebo vady vylučuje. Tato doba neběží po dobu, po kterou kupující nemůže věc užívat, v případě, že vadu vytkl oprávněně.
- 6.7. Kupující může vytknout vadu, která se na věci projeví v době dvou let od převzetí. Vytkl-li kupující prodávajícímu vadu oprávněně, doba pro vytčení vady věci neběží po dobu, po kterou kupující nemůže věc užívat.
- 6.8. Má-li věc vadu, může kupující požadovat její odstranění. Podle své volby může požadovat dodání nové věci bez vady nebo opravu věci, ledaže je zvolený způsob odstranění vady nemožný nebo ve srovnání s druhým nepřiměřeně nákladný; to se posoudí zejména s ohledem na význam vady, hodnotu, kterou by věc měla bez vady, a to, zda může být druhým způsobem vada odstraněna bez značných obtíží pro kupujícího. Proávající může odmítnout vadu odstranit, je-li to nemožné nebo nepřiměřeně nákladné zejména s ohledem na význam vady a hodnotu, kterou by věc měla bez vady.
- 6.9. Proávající odstraní vadu v přiměřené době po jejím vytknutí tak, aby tím kupujícímu nezpůsobil značné obtíže, přičemž se zohlední povaha věci a účel, pro který kupující věc koupil. K odstranění vady převezme prodávající věc na vlastní náklady. Vyžaduje-li to demontáž věci,

jejíž montáž byla provedena v souladu s povahou a účelem věci předtím, než se vada projevila, prodávající provede demontáž vadné věci a montáž opravené nebo nové věci anebo uhradí náklady s tím spojené.

- 6.10. Kupující může požadovat přiměřenou slevu nebo odstoupit od kupní smlouvy, pokud:
- 6.10.1. prodávající vadu odmítl odstranit nebo ji neodstranil v souladu s čl. 6.9 obchodních podmínek,
 - 6.10.2. se vada projeví opakovaně,
 - 6.10.3. je vada podstatným porušením kupní smlouvy, nebo
 - 6.10.4. je z prohlášení prodávajícího nebo z okolností zjevné, že vada nebude odstraněna v přiměřené době nebo bez značných obtíží pro kupujícího.
- 6.11. Je-li vada věci nevýznamná, kupující nemůže odstoupit od kupní smlouvy (ve smyslu čl. 6.10. obchodních podmínek); má se za to, že vada věci není nevýznamná. Odstoupí-li kupující od kupní smlouvy, prodávající vrátí kupujícímu kupní cenu bez zbytečného odkladu poté, co obdrží věc nebo co mu kupující prokáže, že věc odeslal.
- 6.12. Vadu lze vytknout prodávajícímu, u kterého věc byla koupena. Je-li však k opravě určena jiná osoba, která je v místě prodávajícího nebo v místě pro kupujícího bližším, kupující vytkne vadu tomu, kdo je určen k provedení opravy.
- 6.13. S výjimkou případů, kdy je k provedení opravy určena jiná osoba, je prodávající povinen přijmout reklamaci v kterékoli provozovně, v níž je přijetí reklamace možné s ohledem na sortiment prodáváných výrobků nebo poskytovaných služeb, případně i ve svém sídle. Prodávající je povinen kupujícímu vydat při uplatnění reklamace písemné potvrzení, ve kterém uvede datum, kdy kupující reklamaci uplatnil, co je jejím obsahem, jaký způsob vyřízení reklamace kupující požaduje a kontaktní údaje kupujícího pro účely poskytnutí informace o vyřízení reklamace. Tato povinnost se vztahuje i na jiné osoby určené k provedení opravy.
- 6.14. Reklamace včetně odstranění vady musí být vyřízena a kupující o tom musí být informován nejpozději do třiceti (30) dnů ode dne uplatnění reklamace, pokud se prodávající s kupujícím nedohodne na delší lhůtě.
- 6.15. Po marném uplynutí lhůty podle čl. 6.14. obchodních podmínek může kupující od kupní smlouvy odstoupit nebo požadovat přiměřenou slevu.
- 6.16. Prodávající je povinen vydat kupujícímu potvrzení o datu a způsobu vyřízení reklamace, včetně potvrzení o provedení opravy, a době jejího trvání, případně písemné odůvodnění zamítnutí reklamace. Tato povinnost se vztahuje i na jiné osoby určené k provedení opravy.
- 6.17. Práva z odpovědnosti za vady zboží může kupující konkrétně uplatnit zejména osobně na adrese jeho provozovny (např. Doly 180, 549 22 Nový Hrádek), v níž je přijetí reklamace možné s ohledem na sortiment prodáváného zboží, případně i v sídle nebo místě podnikání či elektronickou poštou na emailové adrese: info@kovap.cz.

- 6.18. Kdo má právo z vadného plnění, náleží mu i náhrada nákladů účelně vynaložených při uplatnění tohoto práva. Neuplatní-li však kupující právo na náhradu do jednoho měsíce po uplynutí lhůty, ve které je třeba vytknout vadu, soud právo nepřizná, pokud prodávající namítne, že právo na náhradu nebylo uplatněno včas.
- 6.19. Další práva a povinnosti stran související s odpovědností prodávajícího za vady může upravit reklamační řád prodávajícího.
- 6.20. Proávající či jiná osoba může kupujícímu poskytnout nad rámec jeho zákonných práv z vadného plnění také záruku za jakost.

7. DALŠÍ PRÁVA A POVINNOSTI SMLUVNÍCH STRAN

- 7.1. Kupující nabývá vlastnictví ke zboží zaplacením celé kupní ceny zboží.
- 7.2. Proávající není ve vztahu ke kupujícímu vázán žádnými kodexy chování ve smyslu ustanovení § 1826 odst. 1 písm. e) občanského zákoníku.
- 7.3. Vyřizování stížností spotřebitelů zajišťuje prodávající prostřednictvím elektronické adresy info@kovap.cz. Informaci o vyřízení stížnosti kupujícího zašle prodávající na elektronickou adresu kupujícího.
- 7.4. K mimosoudnímu řešení spotřebitelských sporů z kupní smlouvy je příslušná Česká obchodní inspekce, se sídlem Štěpánská 567/15, 120 00 Praha 2, IČ: 000 20 869, internetová adresa: <http://www.coi.cz>.
- 7.5. Evropské spotřebitelské centrum Česká republika, se sídlem Štěpánská 567/15, 120 00 Praha 2, internetová adresa: <http://www.evropskyspotrebitel.cz> je kontaktním místem podle Nařízení Evropského parlamentu a Rady (EU) č. 524/2013 ze dne 21. května 2013 o řešení spotřebitelských sporů on-line a o změně nařízení (ES) č. 2006/2004 a směrnice 2009/22/ES (nařízení o řešení spotřebitelských sporů on-line).
- 7.6. Proávající je oprávněn k prodeji zboží na základě živnostenského oprávnění. Živnostenskou kontrolu provádí v rámci své působnosti příslušný živnostenský úřad. Dozor nad oblastí ochrany osobních údajů vykonává Úřad pro ochranu osobních údajů. Česká obchodní inspekce vykonává ve vymezeném rozsahu mimo jiné dozor nad dodržováním zákona č. 634/1992 Sb., o ochraně spotřebitele, ve znění pozdějších předpisů.
- 7.7. Kupující tímto přebírá na sebe nebezpečí změny okolností ve smyslu § 1765 odst. 2 občanského zákoníku.

8. OCHRANA OSOBNÍCH ÚDAJŮ

- 8.1. Společnost **KOVAP Náchod, s.r.o.**, se sídlem Doly 180, 549 22 Nový Hrádek, IČO: 15046575, zapsaná v obchodním rejstříku vedeném u Krajského soudu v Hradci Králové, oddíl C, vložka 30009 (dále jen „**prodávající**“), provozuje e-shop na webových stránkách „eshop.kovap.cz“. Proávající, jako správce osobních údajů, vynakládá veškeré úsilí, aby chránil soukromí všech návštěvníků webových stránek a garantuje důvěrné zacházení se všemi osobními údaji registrovaných uživatelů i neregistrovaných zákazníků, které zpracovává.
- 8.2. Zpracování všech získaných osobních údajů registrovaných uživatelů i neregistrovaných zákazníků (dále jen „**subjekty údajů**“) probíhá v souladu s Nařízením Evropského parlamentu a Rady (EU) 2016/679 ze dne 27. dubna 2016 o ochraně fyzických osob v souvislosti se zpracováním osobních údajů a o volném pohybu těchto údajů (GDPR) a v souladu se zákonem č. 110/2019 Sb., o zpracování osobních údajů, v platném znění.

- 8.3. Prodávající zpracovává osobní údaje, pouze je-li to nutné ke splnění účelů, ke kterým byly osobní údaje poskytnuty. Osobní údaje jsou využívány pouze s vědomím subjektů údajů a s jejich souhlasem, je-li v daném případě vyžadován. K veškerým svým osobním údajům zpracovávaným prodávajícím mají subjekty údajů přístup. Jakékoliv dotazy týkající se zpracování osobních údajů budou subjektům údajů zodpovězeny telefonicky na tel. č. +420 603 821 971 nebo prostřednictvím e-mailu na e-mailové adrese info@kovap.cz.
- 8.4. Prodávající zpracovává osobní údaje, které jsou nezbytné pro realizaci objednávek uskutečněných prostřednictvím webových stránek a osobní údaje důležité pro komunikaci se zákazníky. Z tohoto důvodu vyžaduje prodávající následující osobní údaje: jméno, příjmení, adresu bydliště, doručovací adresu, e-mailovou adresu, telefonní číslo, identifikační číslo, daňové identifikační číslo. Tyto osobní údaje jsou tedy zpracovávány pro následující účel:
- 8.4.1. Realizace objednávek uskutečněných prostřednictvím webových stránek. Realizací objednávky dochází k uzavření kupní smlouvy mezi subjektem údajů a prodávajícím. Výše uvedené osobní údaje jsou prodávajícímu poskytnuty za účelem plnění závazků vyplývajících mu z kupní smlouvy. Doba, po kterou budou výše uvedené osobní údaje zpracovávány, je shodná s dobou nezbytnou pro plnění závazků vyplývajících prodávajícímu z kupní smlouvy a dobou archivace dle příslušných právních předpisů.
- 8.5. Prodávající dále zpracovává osobní údaje, které jsou potřebné pro zaslání marketingových sdělení subjektům údajů. Z tohoto důvodu prodávající zpracovává na základě uděleného souhlasu nebo oprávněného zájmu následující osobní údaj: e-mailová adresa. Tento osobní údaj je zpracováván pro následující účel:
- 8.5.1. Zaslání marketingových sdělení prostřednictvím newsletterů. V případě, že subjekt údajů udělí souhlas se zpracováním osobního údaje – e-mailové adresy za účelem zaslání obchodních sdělení, bude mu prodávající na tuto e-mailovou adresu zasílat informace o svých produktech. Pokud se subjekt údajů rozhodne, že newslettery nechce dále dostávat, má možnost odvolat svůj souhlas prostřednictvím kliknutí na odkaz v e-mailu. Tento souhlas může subjekt údajů odvolat také telefonicky či e-mailem.
- 8.6. Souhlas se zpracováním osobních údajů uděluje subjekt údajů svobodně, vážně, určitě a srozumitelně, s plným vědomím možných důsledků a souvislostí a s poučením o právech plynoucích mu z GDPR a souvisejících předpisů.
- 8.7. Osobní údaje subjektů údajů mohou být předány smluvním partnerům prodávajícího, a to především z důvodu dokončení objednávky a uskutečnění přepravy nakoupeného zboží. Takto mohou být osobní údaje předány zejména společnosti Česká pošta, s.p. nebo jiným smluvním přepravcům zvoleným kupujícím v objednávce.
- 8.8. Souhlas se zpracováním osobních údajů v celém rozsahu dle tohoto článku není podmínkou, která by sama o sobě znemožňovala uzavření kupní smlouvy (s výjimkou údajů nezbytných pro plnění smlouvy).
- 8.9. Subjekt údajů bere na vědomí, že je povinen své osobní údaje (při registraci, ve svém uživatelském účtu, při objednávce provedené z webového rozhraní obchodu) uvádět správně a pravdivě, a že je povinen bez zbytečného odkladu informovat prodávajícího v případě jejich změny.

- 8.10. Pokud by se subjekt údajů domníval, že prodávající případně zpracovatel zpracovává nepřesné osobní údaje, může:
- 8.10.1. požádat prodávajícího o vysvětlení,
 - 8.10.2. požadovat, aby prodávající omezil zpracování nepřesných osobních údajů na nezbytnou dobu,
 - 8.10.3. požadovat, aby prodávající nepřesné osobní údaje opravil.
- 8.11. Subjekt údajů má právo žádat, aby prodávající vymazal zpracovávané osobní údaje pokud:
- 8.11.1. osobní údaje již nejsou potřebné pro účely, pro které byly zpracovány,
 - 8.11.2. odvolal souhlas a neexistuje žádný další právní důvod pro zpracování,
 - 8.11.3. vznesl námitky proti zpracování a neexistují žádné převažující oprávněné důvody pro zpracování,
 - 8.11.4. osobní údaje byly zpracovány protiprávně.
- 8.12. Požádá-li subjekt údajů o informaci o zpracování svých osobních údajů, je mu prodávající povinen tuto informaci předat. Proávající má právo za poskytnutí informace podle předchozí věty požadovat přiměřenou úhradu nepřevyšující administrativní náklady nezbytné na poskytnutí informace.
- 8.13. Subjekt údajů souhlasí s ukládáním tzv. cookies na jeho počítač v rozsahu nezbytném pro fungování webových stránek. V případě marketingových a analytických cookies je vyžadován výslovný souhlas subjektu údajů prostřednictvím nastavení webového rozhraní (tzv. cookie lišta).
- 8.14. V případě pochybností o dodržování povinností správce se může subjekt údajů obrátit na prodávajícího na telefonním čísle +420 603 821 971 nebo e-mailové adrese info@kovap.cz a případně s podnětem také přímo na Úřad pro ochranu osobních údajů.

9. ZASÍLÁNÍ OBCHODNÍCH SDĚLENÍ A UKLÁDÁNÍ COOKIES

- 9.1. Kupující souhlasí se zasíláním informací souvisejících se zbožím, službami nebo podnikem prodávajícího na elektronickou adresu kupujícího a dále souhlasí se zasíláním obchodních sdělení prodávajícím na elektronickou adresu kupujícího.
- 9.2. Kupující souhlasí s ukládáním tzv. cookies na jeho počítač. V případě, že je nákup na webové stránce možné provést a závazky prodávajícího z kupní smlouvy plnit, aniž by docházelo k ukládání tzv. cookies na počítač kupujícího, může kupující souhlas podle předchozí věty kdykoliv odvolat.

10. DORUČOVÁNÍ

- 10.1. Kupujícímu může být doručováno na elektronickou adresu kupujícího.

11. ZÁVĚREČNÁ USTANOVENÍ

- 11.1. Pokud vztah založený kupní smlouvou obsahuje mezinárodní (zahraniční) prvek, pak strany sjednávají, že vztah se řídí českým právem. Tímto nejsou dotčena práva spotřebitele vyplývající z obecně závazných právních předpisů.
- 11.2. Je-li některé ustanovení obchodních podmínek neplatné nebo neúčinné, nebo se takovým stane, namísto neplatných ustanovení nastoupí ustanovení, jehož smysl se neplatnému ustanovení co nejvíce přibližuje. Neplatností nebo neúčinností jednoho ustanovení není dotknutá platnost ostatních ustanovení.
- 11.3. Kupní smlouva včetně obchodních podmínek je archivována prodávajícím v elektronické podobě a není přístupná.
- 11.4. Přílohu obchodních podmínek tvoří vzorový formulář pro odstoupení od kupní smlouvy.
- 11.5. Kontaktní údaje prodávajícího: KOVAP Náchod, s.r.o. Adresa pro doručování: Doly 180, 549 22 Nový Hrádek. Adresa elektronické pošty: info@kovap.cz. Telefon: +420 603 821 971. Datová schránka: q3igngv.

V Novém Hrádku dne 7.4.2026

Ing. Petr Němec, MBA

Jednatel

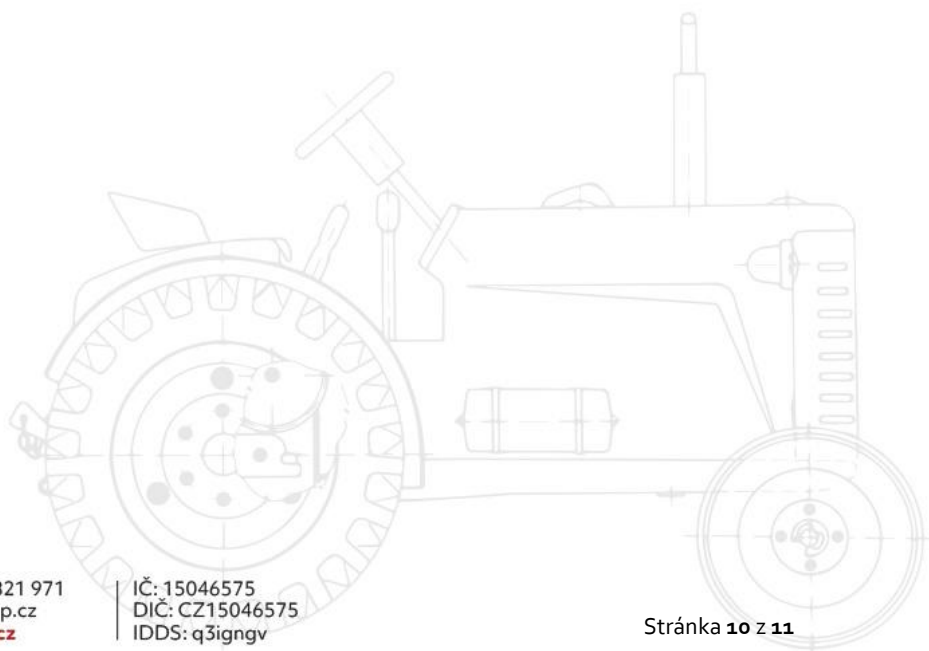

Příloha – vzor odstoupení od smlouvy

(jméno a příjmení)
(adresa)
(e-mail)
(telefon)

KOVAP Náchod, s.r.o.
Doly 180
549 22 Nový Hrádek

DOPORUČENĚ

V (město) dne (datum)

Věc: Odstoupení od smlouvy dle § 1829 odst. 1 občanského zákoníku

Ve Vašem internetovém obchodě jsem si objednal (popis) v hodnotě (xxx) Kč. Toto jsem od Vás obdržel dne (datum) (číslo faktury (číslo)).

Na základě ust. § 1829 odst. 1 zákona č. 89/2012 Sb., občanský zákoník, využívám svého zákonného práva a odstupuji od uzavřené kupní smlouvy týkající se výše uvedeného zboží. Zakoupené zboží vracím spolu s tímto dopisem či samostatnou zásilkou na Vaši adresu (vyberte jednu z možností).

Zaplacenou částku prosím vraťte v zákonné třicetidenní lhůtě složenkou na moji výše uvedenou adresu či účet číslo (číslo).

S pozdravem

vlastnoruční podpis
(jméno a příjmení)

